

Getreidekanone / Vorreiniger-Kombination

Serienmäßig:

Getreidekanone 3,00 m, Pendelachse, fahrbare Stütze, Vorreiniger, Zyklon, Luftregulierklappe

Type	Drehzahl	kW	Leistung
RGK 150 - GVR 28	420 U/min.	2,2 + 2,2	bis 20 t/h
RGK 150 - GVR 28	630 U/min.	3,0 + 2,2	bis 28 t/h
Filteranlage mit 4 Filterschläuchen à 2,50 m			
Sandsieb , verzinkt, Lochung 2,0 mm			
Schaltung mit Motorschutzschalter für Getreidekanone, Vorreiniger, Not-Aus-Taster und CEE-Gerätestecker 16 A, vorverdrahtet, unmontiert			

Art.-Nr.	€
417 512 00	3.598,-
417 513 00	3.598,-
417 517 00	1.072,-
417 518 00	402,-
417 516 00	286,-

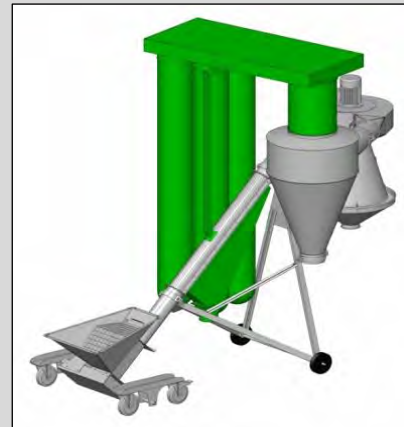

RGK 150 - GVR 28

Serienmäßig:

Getreidekanone 4,00 m, Pendelachse, fahrbare Stütze, Vorreiniger, Zyklon, Luftregulierklappe, Zyklonaustrageschnecke 2,00 m mit Ablaufschlauch 1,00 m

Type	Drehzahl	kW	Leistung
RGK 220 - GVR 60 N	300 U/min.	3,0 + 5,5 + 0,75	bis 40 t/h
RGK 220 - GVR 60 N	450 U/min.	4,0 + 5,5 + 0,75	bis 60 t/h
Filteranlage mit 6 Filterschläuchen à 2,80 m			
Sandsieb , verzinkt, Lochung 2,0 mm			
Schaltung mit Sterndreieck-Motorschutzschalter für Vorreiniger, Motorschutzschalter für Getreidekanone und Austrageschnecke, Amperemeter, Not-Aus-Taster, CEE-Gerätestecker, anschlussfertig vorverdrahtet			

Art.-Nr.	€
417 521 00	7.596,-
417 522 00	7.596,-
417 517 20	1.630,-
417 518 20	504,-
417 526 00	1.230,-

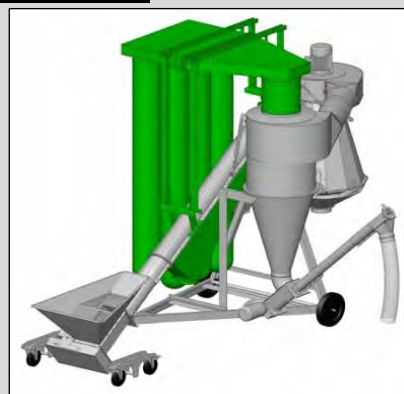

RGK 220 - GVR 60 N

Leistungsangaben gelten für vorgereinigtes, biologisch ausgereiftes Getreide mit 15 % Feuchtigkeit und spez. Gewicht von 750 kg/m³. Andere Förderleistungen und andere Fördergüter auf Anfrage.

Serienmäßig nicht im Lieferumfang enthalten.