

## Dächer-Satztrockner in verzinkter Ausführung

Effektive und gleichmäßige Trocknung von Getreide und Raps.  
Der Trichterinhalt wird durch eingebaute Luftdächer mitgetrocknet.

### Serienmäßig:

Vorratszone mit Sichtfenster, Luftabsperreschieber zum Trocknen von Restmengen ab 3. Trocknungssektion, Warmluftkanal, Trichter mit Auslaufübergang ø 200 mm und Absperreschieber.

Type	Inhalt* t	Empfohlene Luftmenge m³/h	Luftanwärmung um 30° C		Luftanwärmung um 40° C		Art.-Nr.	€
			kcal/h	t/h	kcal/h	t/h		
RDS 5	8,2	10 000	90 000	1,4	110 000	1,7	212 111 00	6.390,-
RDS 6	9,6	12 500	110 000	1,7	140 000	2,1	212 111 10	7.260,-
RDS 7	11,0	15 000	130 000	2,0	170 000	2,6	212 111 20	8.130,-
RDS 8	12,4	17 500	150 000	2,3	200 000	3,1	212 111 30	9.000,-
RDS 9	13,8	20 000	170 000	2,6	230 000	3,5	212 111 40	9.870,-
RDS 10	15,2	22 500	190 000	2,9	250 000	4,0	212 111 50	10.740,-
RDS 11	16,6	25 000	210 000	3,2	280 000	4,5	212 111 60	11.610,-

Zusätzliche Vorratszone (max. 3 Zonen), Höhe 0,50 m, Inhalt 1,8 t	212 112 00	410,-
Trocknerabdeckung mit Einlaufstutzen ø 200 mm, Höhe 0,40 m	212 113 10	540,-
Anschlussstutzen ø 500 mm	212 114 30	260,-
Anschlussstutzen ø 630 mm	212 114 35	310,-

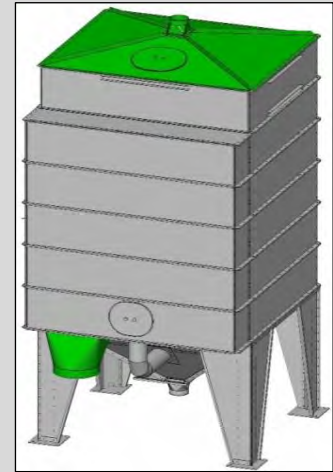

RDS 6

## Dächer-Umlauftrockner in verzinkter Ausführung

Austragesektion mit Stegwalzen für einen schonenden und gleichmäßigen Umlauf des Trocknungsgutes bei höherer Leistung und geringerem Energieverbrauch.

### Serienmäßig:

2 Vorratszonen mit Sichtfenster, Luftabsperreschieber zum Trocknen von Restmengen ab 3. Trocknungssektion, Warmluft- und Abluftkanal, Trichter mit Auslaufübergang ø 200 mm, Austragesektion mit Getriebemotor 0,55 kW, Austragewalzen, Kettenantrieb und Restentleerungsklappe.

Die Austragesektion wird vormontiert geliefert !

Type	Inhalt* t	Empfohlene Luftmenge m³/h	Luftanwärmung um 45° C		Luftanwärmung um 60° C		Art.-Nr.	€
			kcal/h	t/h	kcal/h	t/h		
RDU 5	9,6	10 000	130 000	2,5	170 000	3,3	212 211 00	11.400,-
RDU 6	11,0	12 500	160 000	3,0	210 000	4,1	212 211 10	12.350,-
RDU 7	12,4	15 000	190 000	3,6	250 000	4,9	212 211 20	13.300,-
RDU 8	13,8	17 500	220 000	4,2	300 000	5,7	212 211 30	14.250,-
RDU 9	15,2	20 000	250 000	4,8	340 000	6,5	212 211 40	15.200,-
RDU 10	16,6	22 500	280 000	5,4	380 000	7,3	212 211 50	16.150,-
RDU 11	18,0	25 000	310 000	6,0	420 000	8,1	212 211 60	17.100,-

Zusätzliche Vorratszone (max. 3 Zonen), Höhe 0,50 m, Inhalt 1,8 t	212 112 00	410,-
Trocknerabdeckung mit Einlaufstutzen ø 200 mm, Höhe 1,10 m	212 113 00	670,-
Anschlussstutzen ø 500 mm	212 114 30	260,-
Anschlussstutzen ø 630 mm	212 114 35	310,-
Anschlussstutzen eckig nach unten ø 630 mm	212 114 40	350,-

\* Inhalt: Spez. Gewicht 750 kg/m³

Leistungsangaben gelten für sortenreines, biologisch ausgereiftes und gereinigtes Getreide bei 4 % Feuchtigkeitsentzug (19 % auf 15 %) und einer Außentemperatur von 15° C.

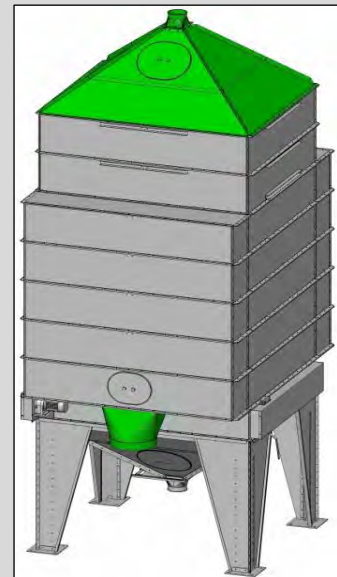

RDU 6

**Serienmäßig nicht im Lieferumfang enthalten.**